

PUNTO CARTESIANO

DESIGN E DIRITTO D'AUTORE

Passato, Presente, Futuro

Emanuele Montelione e Giovanni Battista Gallus



SARDIGNA CHIRCAS
SARDEGNA RICERCHE

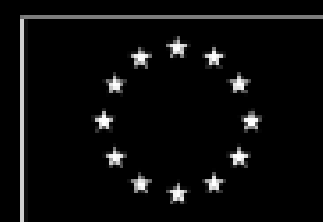

UNIONE EUROPEA
Fondo europeo di sviluppo regionale



REPUBBLICA ITALIANA

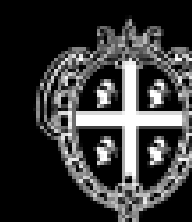

REGIONE AUTONOMA DE SARDIGNA
REGIONE AUTONOMA DELLA SARDEGNA



Design e Diritto d'Autore

Passato Presente Futuro

Per comprendere il rapporto tra design e diritto d'autore vediamo come era disciplinato in passato, come è disciplinato oggi e quali possono essere le dinamiche imminenti

Passato

tutto il novecento

Presente

dal duemila ad oggi

Futuro

da domani

Design e Diritto d'Autore

Passato

LATO ECONOMICO

PREVALENZA INDUSTRIA
MANUFATTURIERA

L'INDUSTRIA GESTIVA IN PROPRIO
GRAN PARTE DEL CICLO PRODUTTIVO

MERCATI TERRITORIALI COMPARTIMENTATI
PER MOLTE PRODUZIONI (ad es. ARTIGIANATO)

Design e Diritto d'Autore

Passato

LATO GIURIDICO

IMPOSSIBILE CUMULARE I DIRITTI
SALVA LA POSSIBILITÀ DI
SCINDERE LA FORMA DAL
PRODOTTO

DIRITTO NAZIONALE
PROPRIO DI OGNI STATO
PER LE
OPERE DI ARTE APPLICATA

REQUISITO DELLO
SPECIALE ORNAMENTO PER LA TUTELA
DEI DISEGNI E MODELLI

Design e Diritto d'Autore

Passato

LATO GIURIDICO



GIUDIZIO ESTETICO



L'ESCLUSIVA COME PREMIO

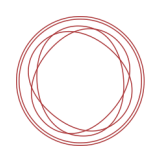

Design e diritto d'autore

Passato (il problema della perimetrazione tra diritto sul modello e diritto d'autore non si pone)

Abito Elsa Schiapparelli
Modella Wallis Simpson
Fotografia: Cecil Beaton



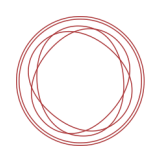

Design e diritto d'autore

Passato

(il problema della perimetrazione tra diritto sul modello e diritto d'autore non si pone)

Televisore Doney
Impresa Brionvega
Progettisti: Marco Zanuso e Richard Sapper



Design e diritto d'autore

Passato

(il problema della perimetrazione tra diritto sul modello e diritto d'autore si pone)

Pattern designer Maurizia Dova
Impresa Naj Oleari

App. Milano, 19 luglio 1985

Oben rechts: Maurizia Dova
Kleiderstoff «Maggio», 1987

Druckstoff; 100% Baumwolle; Köpergewebe
Kleinteiliges Streumuster auf rosafarbenem, weiß
geprägtem Fond, bestehend aus blauen, stil-
lisierten Blüten mit gelben Punkten und grünen
Stängeln

Gehört wie das Dessin «Nova» zu einer Stoffkol-
lektion für Kinderbekleidung

L. 300 cm; B. 140 cm

Musterabport: H. 72,5 cm; B. 15 cm

Herst.: Naj-Oleari S.p.A., Mailand, Italien

Geschenk des Herstellers, 1987
Inv. Nr. 483/III



Design e diritto d'autore

Passato

Poltrona: LC4
Impresa Cassina
Progettisti: Le Corbusier, Pierre Jeanneret e Charlotte Perrian



CORTE DI CASSAZIONE; sezione I civile; sentenza 7 dicembre 1994, n. 10516; Pres. CANTILLO, Rel. RUGGIERO, Est. CARBONE, P.M. AMIRANTE (concl. conf.); Soc. Cassina (Avv. RESCIGNO, SERRA, TRAVERSO) c. Soc. Steel Line (Avv. PAPAFAZZO, SANGIOVANNI) e Proc. gen. App. Firenze. *Conferma App. Firenze 1° giugno 1990.*

Diritti d'autore — «Industrial design» — Modello tridimensionale — Tutela — Esclusione — Fattispecie — Questione manifestamente infondata di costituzionalità (Cost., art. 3, 35; cod. civ., art. 2575; l. 22 aprile 1941 n. 633, protezione del diritto d'autore e di altri diritti connessi al suo esercizio, art. 1, 2).

Posto che: 1) le opere del c.d. industrial design sono da considerarsi modelli di arte applicata all'industria; 2) nelle opere tridimensionali non è scindibile il valore artistico dal prodotto industriale, dette opere creative non rientrano nell'oggetto di tutela della legge sul diritto d'autore (nella specie, la Cassazione ha negato la tutela del diritto d'autore al modello di poltrona ideato da Le Corbusier, escludendo altresì che potesse considerarsi opera dell'architettura). (1)

È manifestamente infondata la questione di legittimità costituzionale degli art. 1 e 2 l. 22 aprile 1941 n. 633, nella parte in cui escludono, senza razionale giustificazione, le opere dell'industrial design dalla tutela del diritto d'autore, in riferimento agli art. 3 e 35 Cost. (2)

Design e Diritto d'Autore Presente

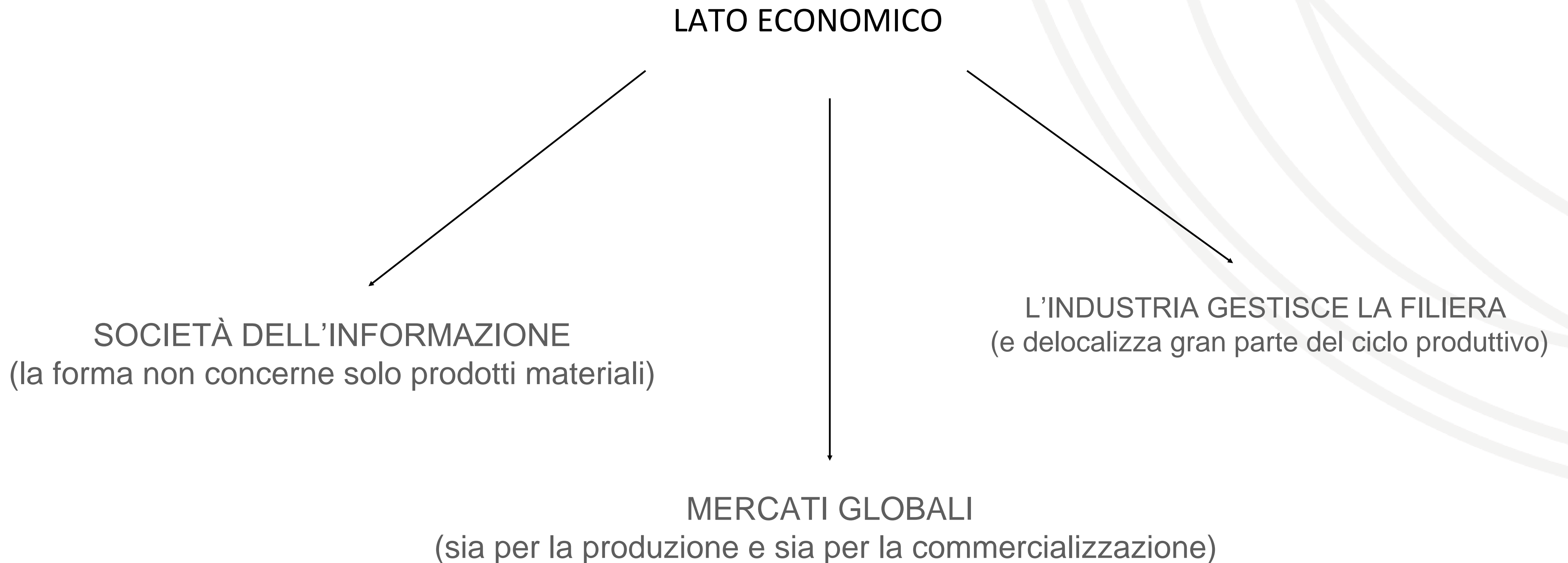

Design e Diritto d'Autore

Presente

LATO GIURIDICO

CUMULABILITÀ DEI DIRITTI
(disciplina transitoria ormai terminata)

DIFFERENTI OPZIONI
(RCD/AYA/Titoli e
diritti nazionali)

REQUISITI DIVERSI
A SECONDA DELLA PROTEZIONE RICHIESTA
MA PRINCIPIO DELL'UNITÀ DELL'ARTE



Design e Diritto d'Autore

Presente

Cumulabilità dei diritti

Una stessa forma può essere protetta tramite

Registrazione di disegno e modello

Disegno o modello di fatto

Marchio Tridimensionale

Diritto d'autore

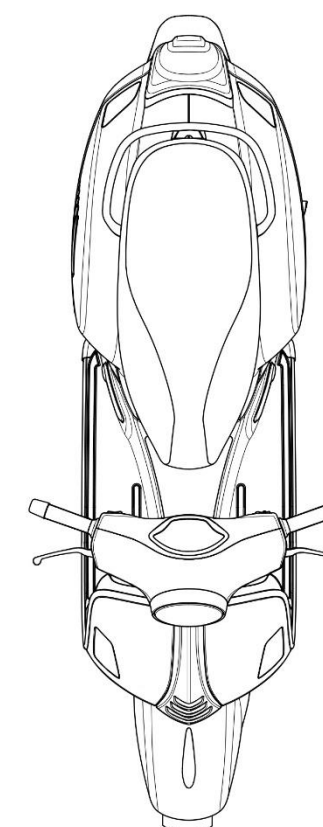
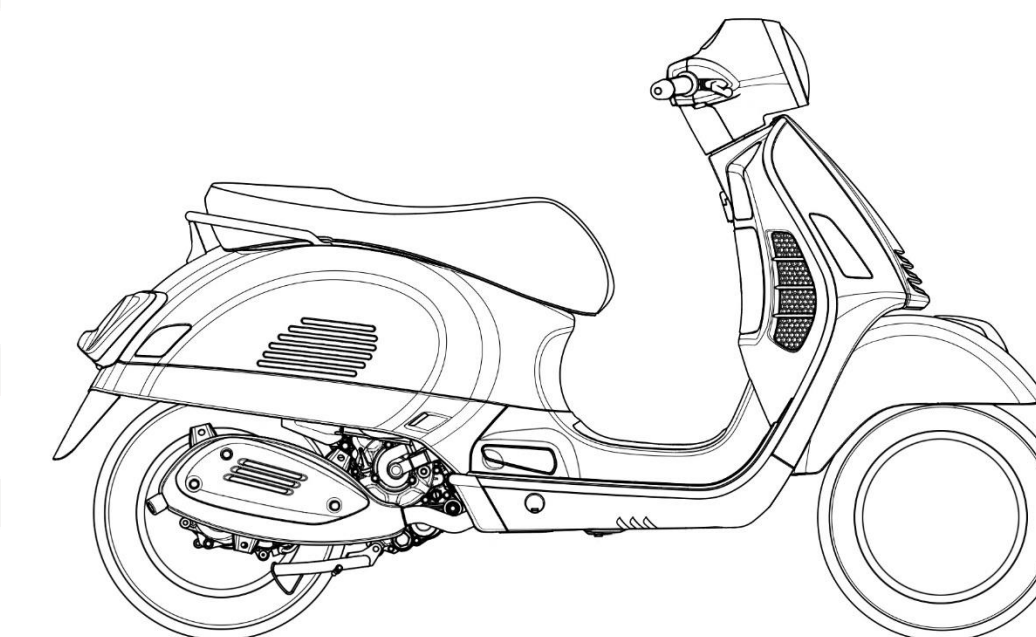
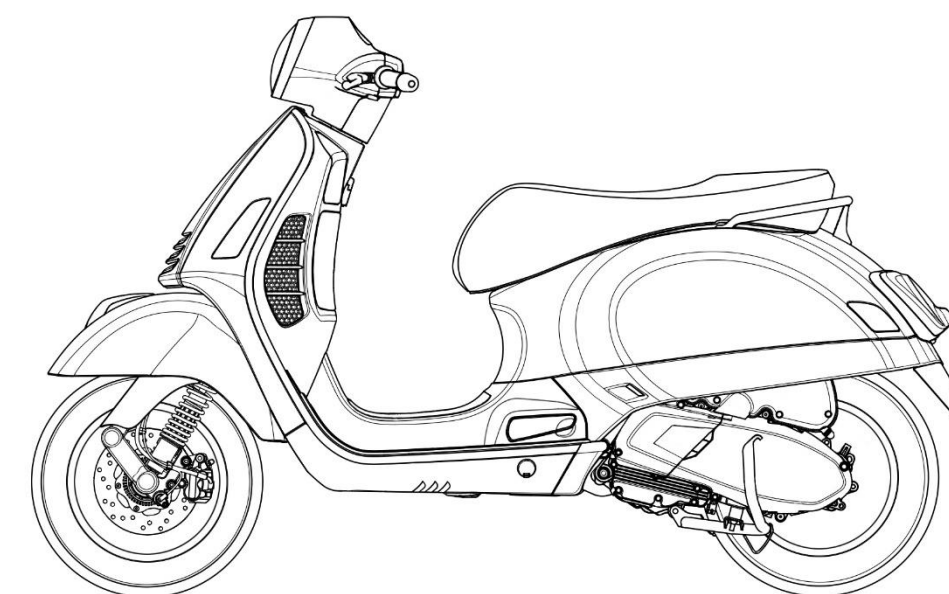
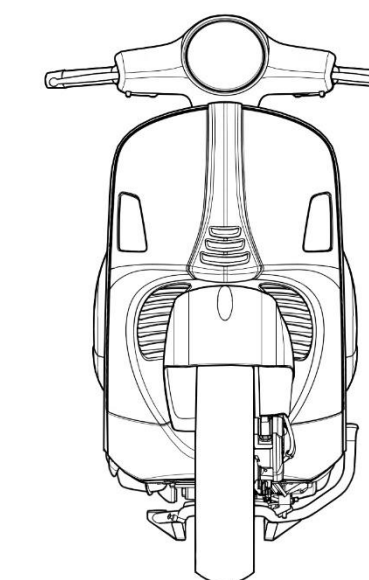
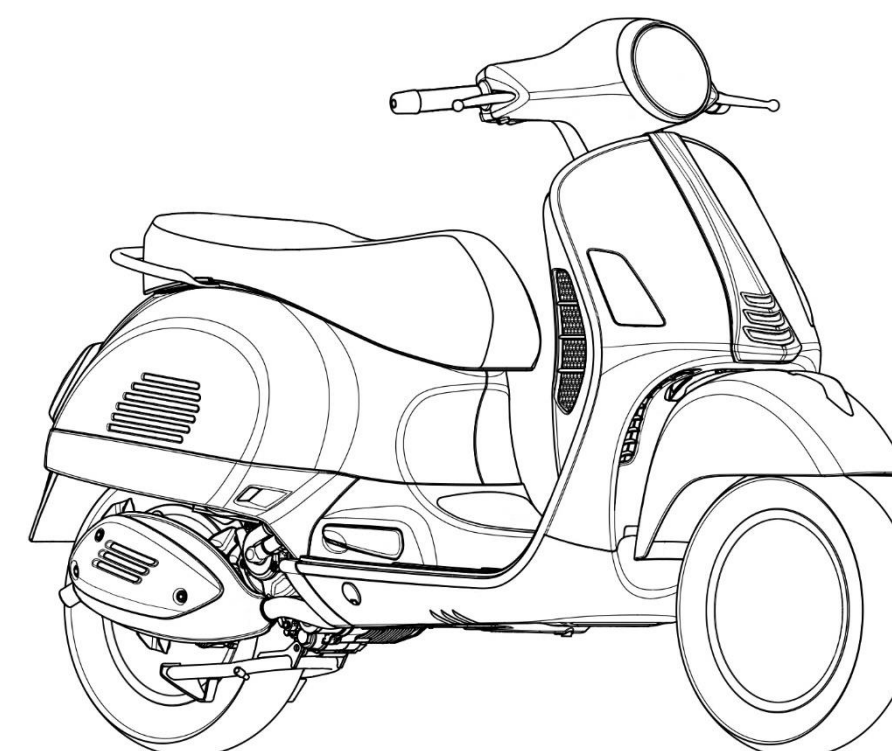



Design e Diritto d'Autore

Presente

- Cumulabilità dei diritti
- Una stessa forma può essere protetta tramite

Registrazione di disegno e modello

Disegno o modello di fatto

Marchio Tridimensionale

Diritto d'autore

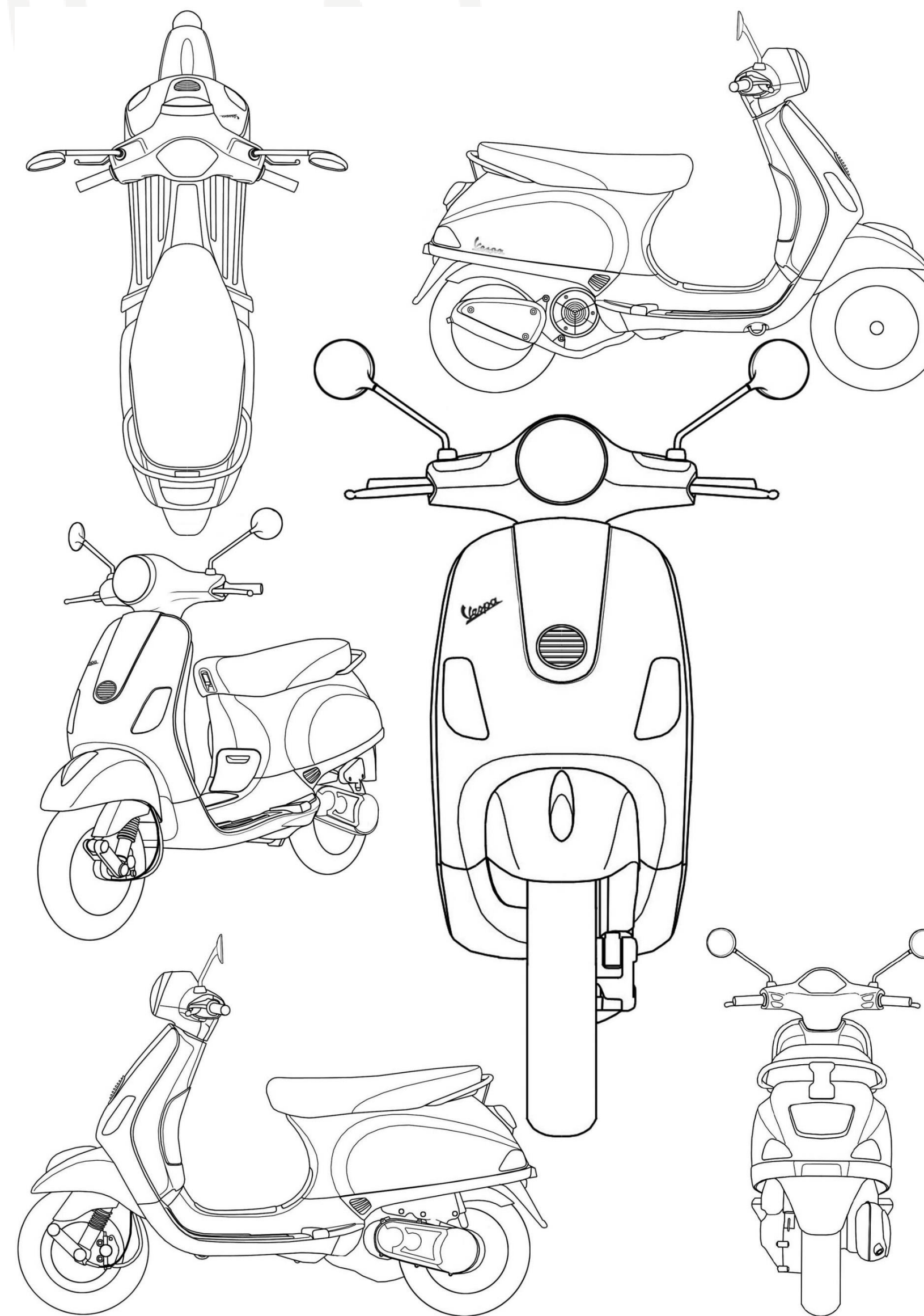



Design e Diritto d'Autore

Presente

- Cumulabilità dei diritti
- Una stessa forma può essere protetta tramite

Registrazione di disegno e modello

Disegno o modello di fatto

Marchio Tridimensionale

Diritto d'autore



Dec. 27, 1949

C. D'ASCANIO
MOTOR CYCLES

Des. 158,609

Filed June 15, 1947

2 Sheets-Sheet 2

Fig. 3.

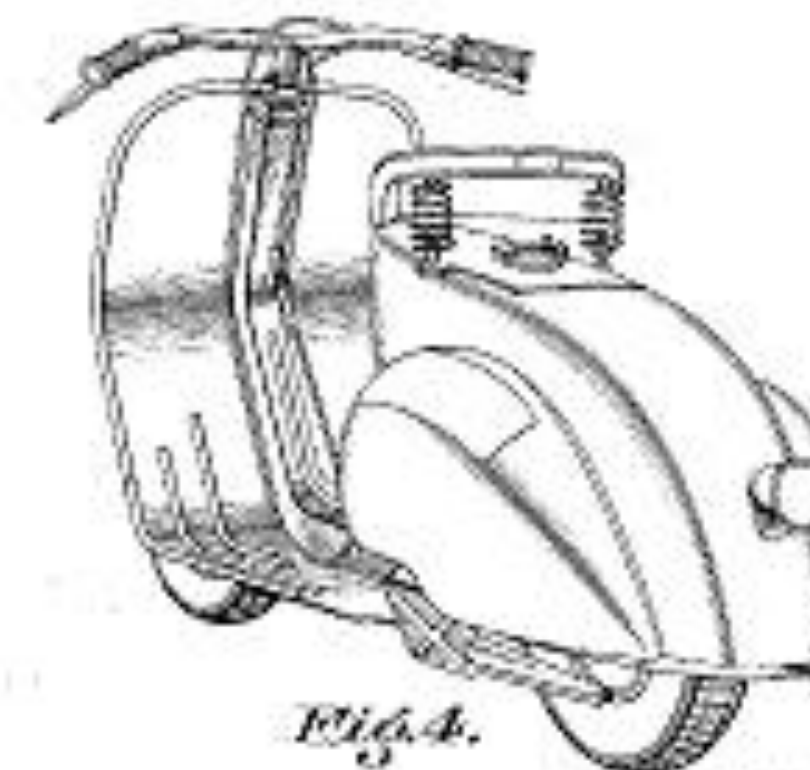

Fig. 4.

Inventor
Corradino Pascasio
By Richardson, David and Norton
Attorneys



Design e Diritto d'Autore

Presente

- Cumulabilità dei diritti
- Una stessa forma può essere protetta tramite

Registrazione di disegno e modello

Disegno o modello di fatto

Marchio Tridimensionale

Diritto d'autore

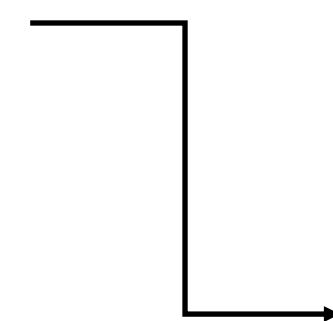

Valutazione ex ante o ex post?



Sentenza Trib. Milano 25 gennaio 2021



Design e Diritto d'Autore

Presente

Differenti opzioni di registrazione



Design comunitario registrato

UIBM

Disegno o modello italiano



Design Internazionale
(Trattati dell'Aya)



Deposito ex
art. 103 Legge
diritto d'autore



Design e Diritto d'Autore

Presente

L'ascesa del diritto d'autore

Caso Cofemel

Corte di Giustizia, 12 settembre 2019
causa C-683/17

L'articolo 2, lettera a), della direttiva 2001/29/CE del Parlamento europeo e del Consiglio, del 22 maggio 2001, sull'armonizzazione di taluni aspetti del diritto d'autore e dei diritti connessi nella società dell'informazione va interpretato nel senso che osta al conferimento, da parte di una normativa nazionale, di tutela ai sensi del diritto d'autore a modelli come i modelli di capi di abbigliamento oggetto del procedimento principale in base al rilievo secondo il quale, al di là del loro fine utilitario, essi producono un effetto visivo loro proprio e rilevante da un punto di vista estetico.





Design e Diritto d'Autore

Presente

L'ascesa del diritto d'autore

Caso Brompton

Corte di Giustizia, 11 giugno 2020 causa C-833/18

Gli articoli da 2 a 5 della direttiva 2001/29 del Parlamento europeo e del Consiglio, del 22 maggio 2001, sull'armonizzazione di taluni aspetti del diritto d'autore e dei diritti connessi nella società dell'informazione, devono essere interpretati nel senso **che la protezione a titolo del diritto d'autore da essi prevista si applica a un prodotto la cui forma è, quantomeno in parte, necessaria per ottenere un risultato tecnico**, qualora tale prodotto costituisca un'opera originale risultante da una creazione intellettuale in quanto, mediante tale forma, il suo autore esprime la propria capacità creativa in maniera originale effettuando scelte libere e creative, di modo che detta forma riflette la sua personalità, circostanza che spetta al giudice del rinvio verificare tenendo conto di tutti gli elementi pertinenti della controversia principale.

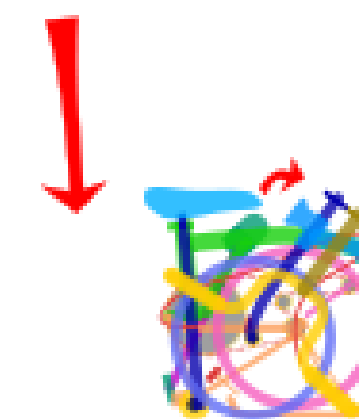
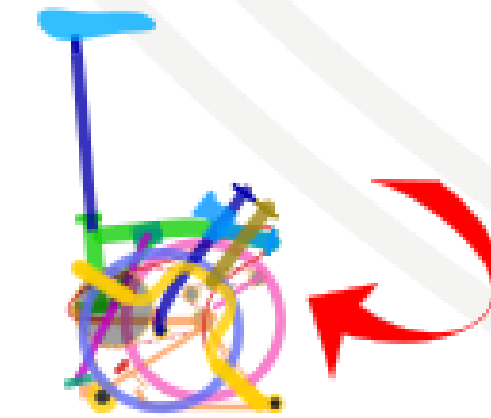
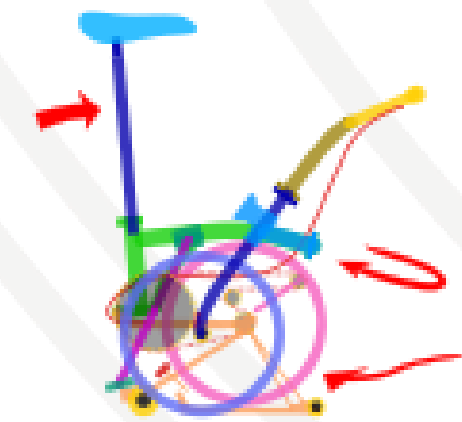
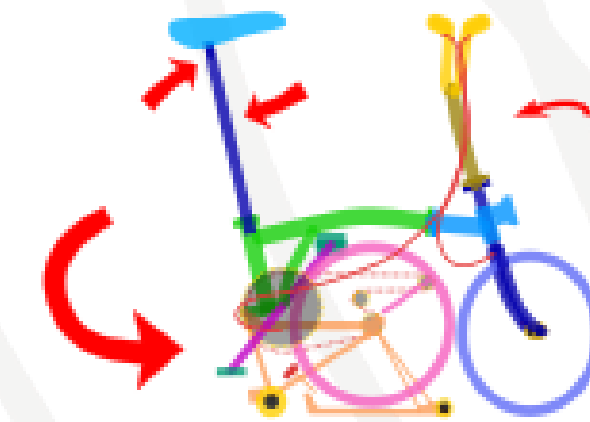
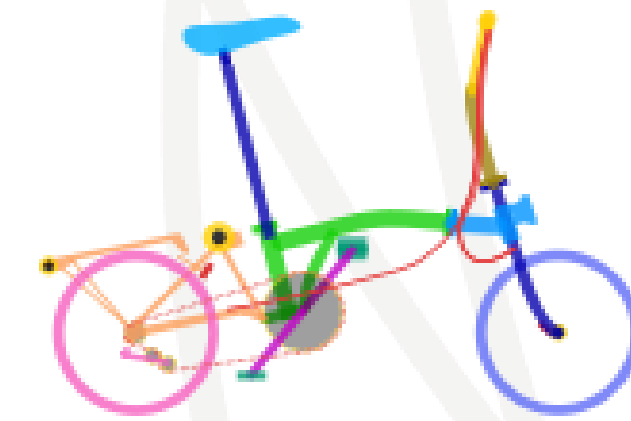



Design e Diritto d'Autore

Presente

in attesa della proposta della Commissione Europea
per nuove versioni di direttiva di armonizzazione e regolamento design (UE)

MANCA

l'elaborazione teorica che giustifica l'avanzata del diritto del diritto d'autore

DOMINA IL CONTRATTO (LE LICENZE)

PER USARE LE PIATTAFORME

PER LAVORARE



PUNTO CARTESIANO

Design e Diritto d'Autore

Presente

DIRETTIVA SUL DIRITTO D'AUTORE NEL MERCATO UNICO DIGITALE

È EVASIVA SUL CONCETTO DI FAIR USE

LE PIATTAFORME CI AVVINGHIANO CON LA GRATUITÀ APPARENTE

MA SVILISCONO IL LAVORO DEI PROFESSIONISTI

UNA COSA È CERTA...



PUNTOCARTESIANO

Design e Diritto d'Autore

Presente

LA NARRAZIONE

(storytelling)

...



Design e Diritto d'Autore

Passato?

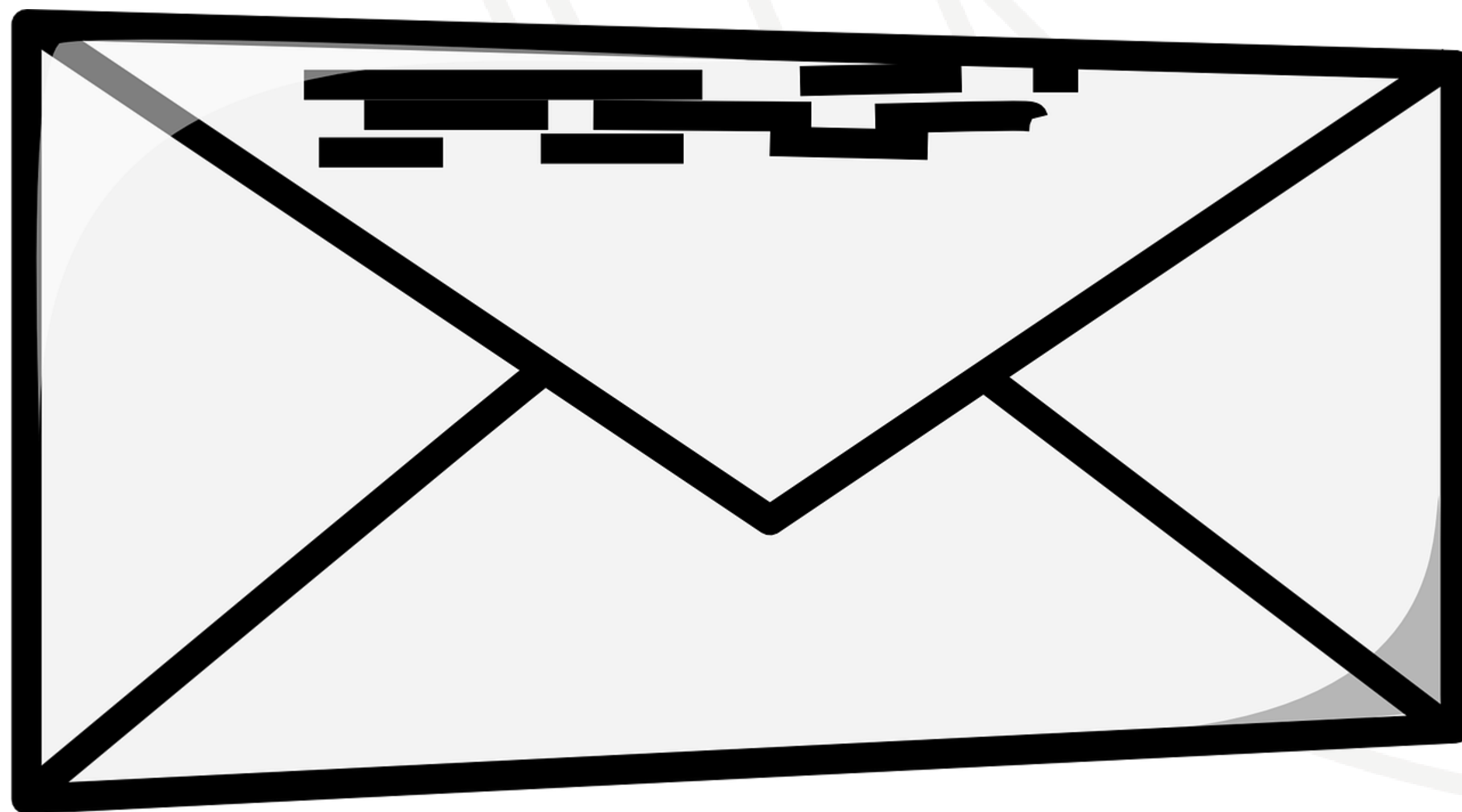
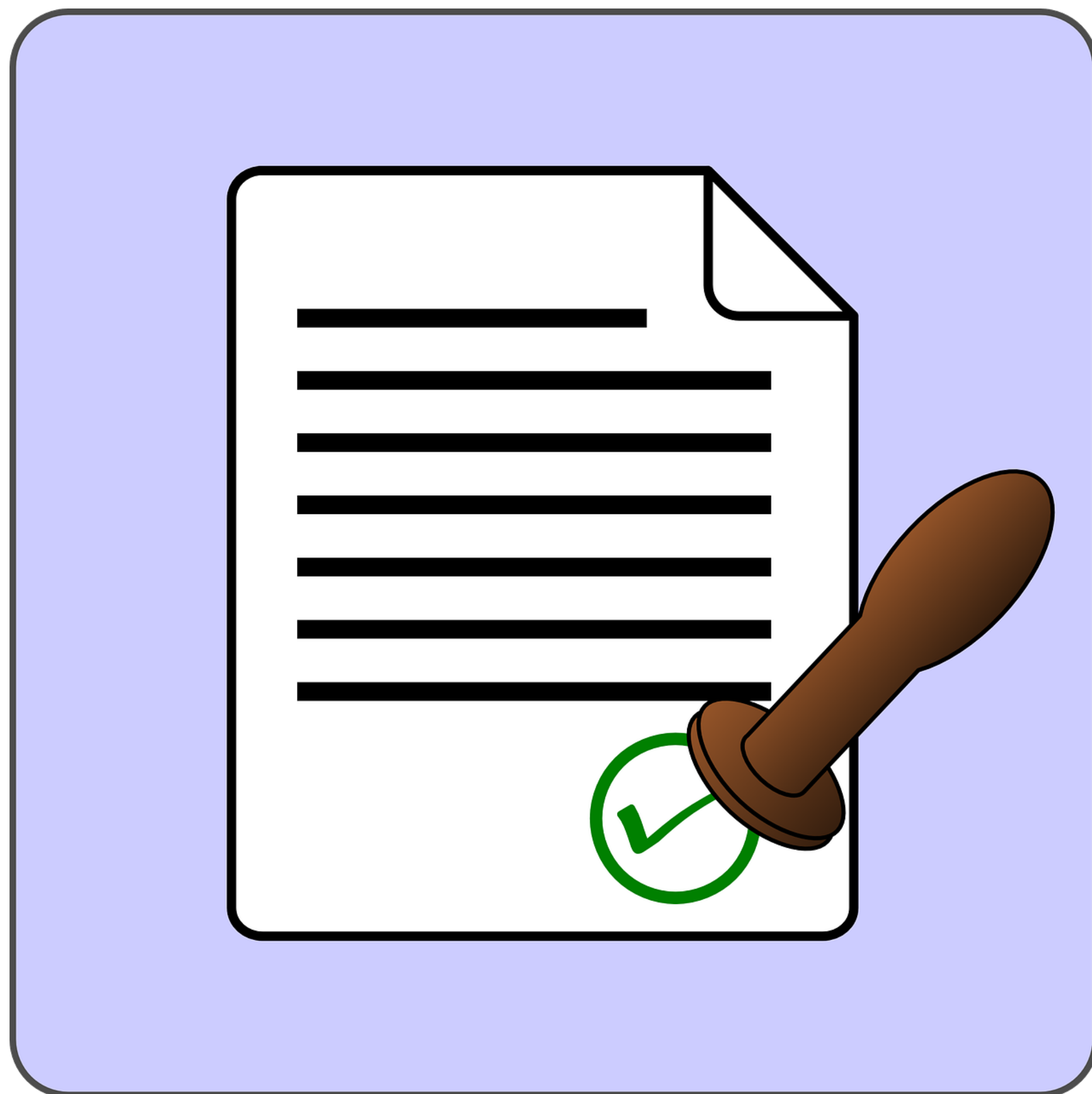



Design e Diritto d'Autore

Presente



- Firma digitale + marca temporale
- PEC

Design e Diritto d'Autore

Presente



The screenshot shows the homepage of the WIPO PROOF website. The header includes 'WIPO IP PORTAL', 'MENU', 'WIPO PROOF', 'Covid-19 Update', 'HELP', 'ENGLISH', 'LOGIN', and 'WIPO'. The main navigation menu lists 'HOME', 'USES', 'HOW IT WORKS', 'SERVICES & PRICING', 'APIs', 'GLOBALLY TRUSTED', and 'FAQs'. The main content area features the text 'WIPO | PROOF' and 'TRUSTED DIGITAL EVIDENCE FOR YOUR INTELLECTUAL ASSETS'. Below this, there is a 'WATCH THE VIDEO' button, a 'Get started' button, and a 'DISCOVER WIPO PROOF' link with a downward arrow. The background of the main content area is a blue and purple gradient with binary code and icons representing intellectual property (a lamp, a mannequin, a camera, and a fingerprint).

WHAT IS WIPO PROOF?

WIPO PROOF is an online service that rapidly produces tamper-proof evidence which you can use to prove that your digital file existed at a specific point in time.

WHY USE WIPO PROOF?

Creating and innovating is often a long, iterative process that generates many valuable outputs along the way. Proving that an idea, lyric, sketch, or other original creation existed before someone else's can add substantially to its value.

- Servizi di timestamping

Design e Diritto d'Autore Futuro?



LICENS3D Home Product Join About FAQ News

Blockchain protection of CAD, CAE and CAM

Design and production framework secured by blockchain

[Join beta!](#)

Solution

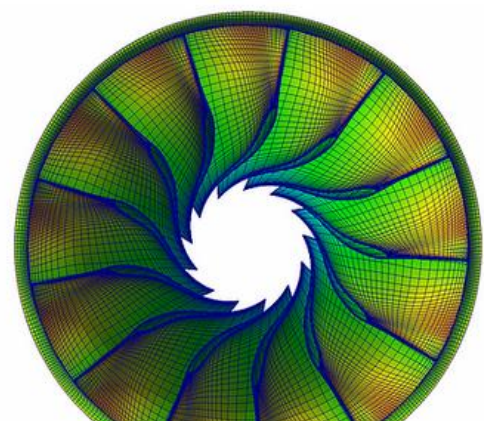

Blockchain platform that hinders unauthorized distribution, proves ownership and protects unrestricted reproduction from CAD files

99designs by vistaprint Get a design How it works Find a designer Agencies

Blog Get inspired Learn design Build a business Grow an agency Look inside

How blockchain technology can be used to protect intellectual property

by Guest Blogger
3 years ago | 8 min read

If you write, design or create any media that is protect Intellectual Property (IP) law, you're probably aware of is for your content to be stolen online. And if chasing do is n't hard enough, enforcing your legal rights as the own content depends on demonstrating that you are the own

Blockchain applications for securing IP in fashion and design

The IP right system for the fashion and design industry

Awareness of the importance and value of IP is growing throughout the whole sector. Designers realize that unauthorized copying may have a major impact on their bottom line and reputation.

Proper IP rights management can limit risk and enhance the competitiveness of all types of businesses in the fashion industry, from independent couturier to global companies.

Protect yourself from design bandits with Blockchain and ProvenDB.

 Kalid Hosni [Follow](#)
Nov 4, 2019 · 5 min read

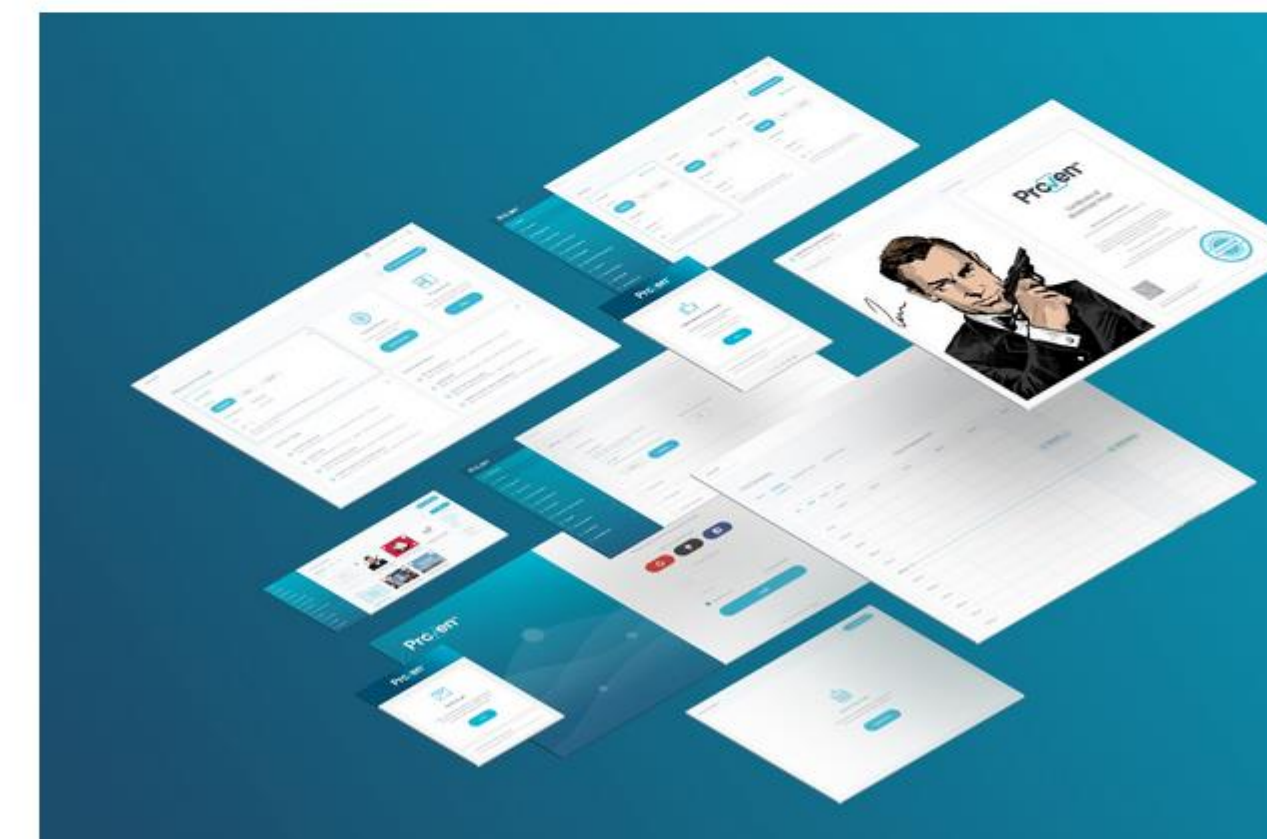



Possiamo davvero tutelare il design soltanto con la tecnologia?

Una domanda che merita una risposta...



Possiamo davvero tutelare il design soltanto con la tecnologia?

Una domanda che merita una risposta...



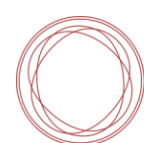

Possiamo davvero tutelare il design soltanto con la tecnologia?

Una domanda che merita una risposta...



Cerchiamo di spiegare...

- La tecnologia (timestamping, firma digitale, pec, blockchain etc.) può essere idonea a generare la prova della titolarità dell'opera dell'ingegno
- Gli smart contract potrebbero essere utilizzati, in particolari contesti, per regolare la circolazione delle opere
- Per Blockchain e smart contract mancano le Linee Guida previste dall'art. 8-ter DL 135/2018
- In ogni caso queste tipologie di «tutela» non possono sostituire integralmente le modalità di registrazione

Design e Diritto d'Autore

Futuro



English 

Search

[Home](#) > [Press corner](#) > [Action Plan on Intellectual Property - Questions and Answers](#)

 Available languages: English

[Questions and answers](#) | [25 November 2020](#) | [Brussels](#)

Action Plan on Intellectual Property - Questions and Answers

Page contents

[Top](#)

[Print friendly pdf](#)

[Press contact](#)

Why is intellectual property important for the EU economy and its recovery?

Intangible assets such as inventions, cultural creations, brands, software, know-how and data are the cornerstone of today's economy. Over the last two decades, the volume of annual investments in such 'intellectual property products' increased by 87% in the EU, while the volume of tangible investments increased by only 30%.

Intellectual property (IP) rights are titles for patents, trade-marks, designs, copyright, geographical indications, plant variety rights as well as trade secrets which help companies and creators protect and valorise their intangible assets.

«L'uso di metadati di alta qualità e di nuove tecnologie come la blockchain potrebbe contribuire a conseguire una maggiore trasparenza e una migliore gestione dei dati sui diritti, in particolare nel settore dei diritti d'autore, nonché una migliore identificazione dei titolari dei diritti»

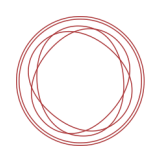



GRAZIE PER L'ATTENZIONE

Avv. Emanuele Montelione – Avv. Giovanni Battista Gallus

emontelione@gmail.com – gallus@array.law

